



Collectif Suzette et Nora

La Petite Prod 31

Spectacle *Crêpage de Chignons*

FICHE TECHNIQUE

actualisée le 17/03/2025

Théâtre de rue / Tout public à partir de 12 ans

Jauge idéale : 300 personnes / au-delà, voir paragraphe SONORISATION

Le spectacle joue de jour, idéalement à 19h ou 20h (en fonction du coucher du soleil), et nécessite un lieu calme avec des conditions favorables à l'écoute.

Durée spectacle : 70 min

Temps de montage : 2h30

Temps d'échauffement : 1h

Temps de démontage : 1h30

ESPACE DE JEU

Attention : la caravane sera manipulée à la main pendant le spectacle

***Crêpage de Chignons* ne peut donc pas jouer sur un sol meuble ni sur un sol en pente**

Sol plan et plat, sans aucune pente, non accidenté et dur exigé. Prioriser les sols en bitume et terrains stabilisés. Dans tous les autres cas (herbe, pavé, planché) nous contacter pour étudier la faisabilité.

- Raccordement électrique 16A 230V monophasé à proximité.

- 12 m d'ouverture / 10 m de profondeur (minimum 8 m d'ouverture / 9 m de profondeur).

- C'est un spectacle intime qui nécessite une bonne qualité d'écoute, sans nuisance sonore : pas de bar, de restaurant, de marché, d'aire de jeux ou de route très passante à proximité.

- Espace calme et protégé (cour, petite place...) : les espaces trop larges ou trop exposés sont à proscrire.

- Montage/démontage : espace de jeu fermé au passage des voitures et des piéton·nes 3h avant la représentation et 2h après la représentation.

- Prévoir un **espace de repli** en cas d'intempérie (salle des fêtes, salle multisport, halle, préau, etc.). Si espace clos, vérifier que l'entrée correspond aux **dimensions de la caravane : hauteur 240cm et largeur 200cm**.

LUMIERES

Horaire idéal : 19h ou 20h (en fonction du coucher du soleil)

De jour : non nécessaire

De nuit : prévoir éclairage plein feux + régisseur·euse lumière.

Ce matériel est à la charge de l'organisateur·trice.

SONORISATION

La compagnie fournit une sono autonome :

- sono + micro
- besoin d'un raccordement électrique 16A 230V monophasé

Si espace trop ouvert ou jauge supérieure à 300 personnes, prévoir amplification. Ce matériel est à la charge de l'organisateur·trice :

- des micros d'ambiance en façade (4 micros d'ambiance sur pied en façade. Par ordre de préférence : shure sm 81 / neuman km 184 / akg perception 170 / studio project c4 / rode nt5 / Samson c02 / prodige a1type)
- système son adapté au lieu et à la jauge
- console son
- régisseur·euse son

ASSISE ET ACCUEIL PUBLIC

- Accueil et installation du public à la charge des organisateur·trices.
- Assise public à fournir par l'organisateur·trice : gradin idéal, à défaut des chaises/bancs
- Moquettes :
 - Oui si c'est dans les habitudes de votre public
 - Non si public âgé car la moquette restera vide
 - Non si horaire familial avec beaucoup d'enfants car la moquette restera vide ou avec uniquement des enfants
- A partir de 100 personnes, il est préférable de placer le public sur un gradin pour une meilleure visibilité.
- Tenir compte de l'exposition du soleil pour ne pas éblouir le public (le soleil doit se trouver dans le dos du public, de l'ombre est toujours la bienvenue).
- Les enfants doivent impérativement être placés à côté de leurs accompagnant·es.
- Le public ne devra pas dépasser la corde délimitant l'espace de jeu, ni traverser ce dernier, et l'organisateur·trice s'engage à y veiller en restant sur place pendant toute la représentation.
- Si l'espace de jeu est trop ouvert, l'organisateur·trice doit mettre à disposition de la compagnie des barrières vauban à mettre sur les côtés et en fond de scène.

ACCUEIL COMPAGNIE / 3 à 4 personnes en tournée

- La compagnie arrive minimum 4h avant la représentation pour repérer l'espace de jeu.
- Sanitaires et point d'eau à proximité de l'espace de jeu.
- Prévoir catering et repas pour 3 (ou 4) personnes et repas le soir de la représentation pour 3 (ou 4) personnes.
- Prévoir hébergement le soir même de la représentation pour 3 (ou 4) personnes (= 3 (ou 4) lits) et la veille au soir si la représentation a lieu à plus de 100km de Toulouse.
- Prévoir accès voiture et caravane (hauteur 240cm/largeur 200cm) jusqu'à l'espace de jeu + place de parking pour voiture à proximité de l'espace de jeu.

STOCKAGE DECOR

- Parking sécurisé la nuit : lieu fermé sécurisé pour la caravane (hauteur 240cm/longueur 420cm/largeur 200cm) avant et après la représentation.

SCHÉMA IMPLANTATION SCÉNIQUE / Sur terrain plat et non accidenté

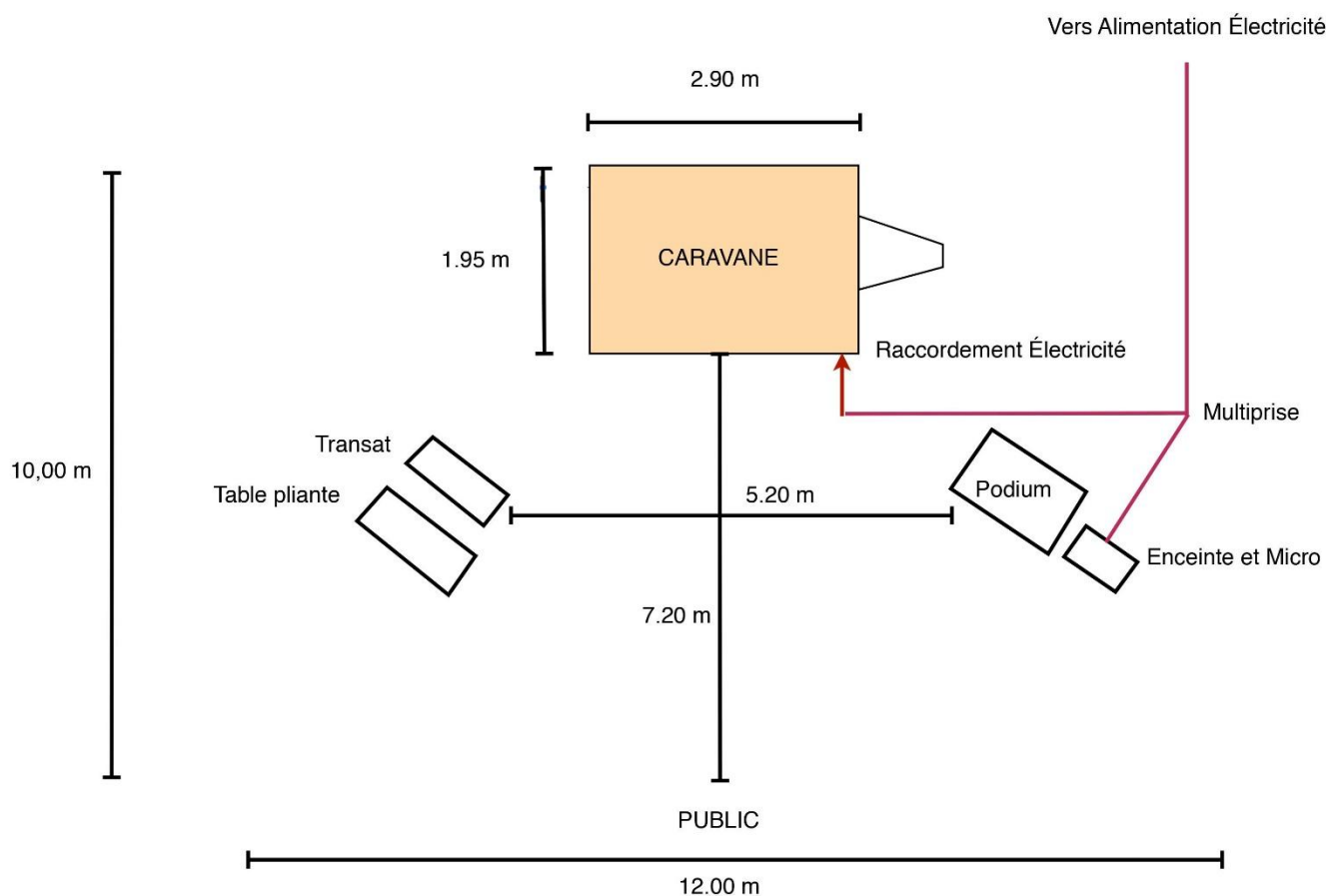

CONTACTS

Régie technique assurée par les deux comédiennes

Nadège Rossato - artiste - 06 33 06 31 42 - diffusion et logistique tournée

Fanny Honoré - artiste - 06 85 32 77 28 - production

petiteprod31@gmail.com

Dominique Strée - 06 16 90 81 36 - diffusion - contact@collectifsuzetteetnora.fr